

■ マルチポジションリング照明 / LMAR

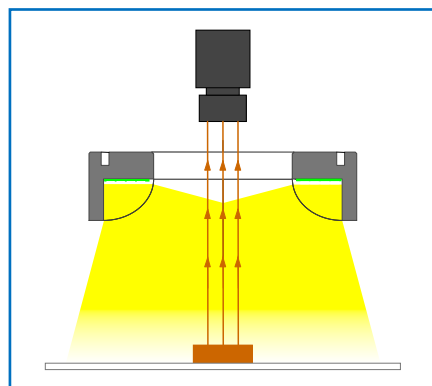

NEW



幅広い用途に使用可能！

●ハイアングルからローアングルまで照射距離を変えて使用できます。

直射照明



型 式	発光色	消費電力 (W)	入力電圧	型 式	発光色	消費電力 (W)	入力電圧		
LMAR-55□	RH	5	DC12V	LMAR-160□	RH	23	DC12V		
	WH	6			WH	25			
	BH	5.5			BH	23			
LMAR-80□	RH	10		LMAR-200□	R	29		DC24V	
	WH	11			WH	30			
	BH	10			BH	29			
LMAR-110□	RH	15		LMAR-250□-HV	RH	40			DC24V
	WH	17			WH	45			
	BH	15			BH	40			
LMAR-130□	RH	18		<ul style="list-style-type: none"> ●型式の□には発光色: 赤色はRH, 白色はWH, 青色はBHが入ります。 ●拡散リングは付属しています。 ●入力電圧はDC12Vですが、DC24Vも製作可能です。 					
	WH	20							
	BH	18							

■従来品との明るさの比較(参考値) 従来品を100%として比較

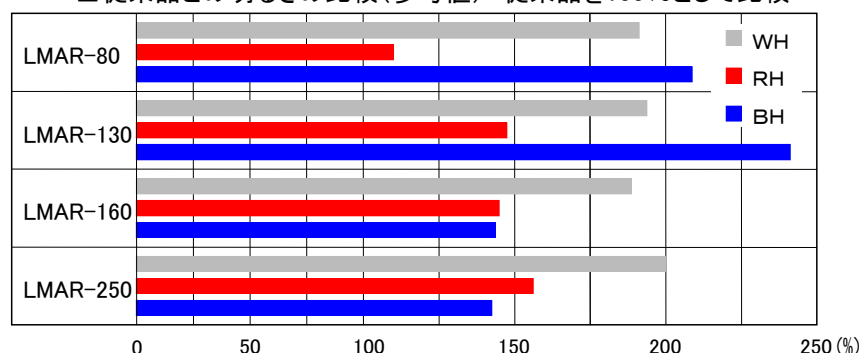

防塵・防水仕様(IP67規格適合)

型 式	発光色	消費電力 (W)	入力電圧 (V)
LMAR-90□-WP	RH	10	DC12V
	WH	11	
	BH	10	
LMAR-140□-WP	RH	18	
	WH	20	
	BH	18	

- 型式の□には発光色: 赤色はRH, 白色はWH, 青色はBHが入ります。
- 拡散リングは付属しています。
- 入力電圧はDC12Vですが、DC24Vも製作可能です。

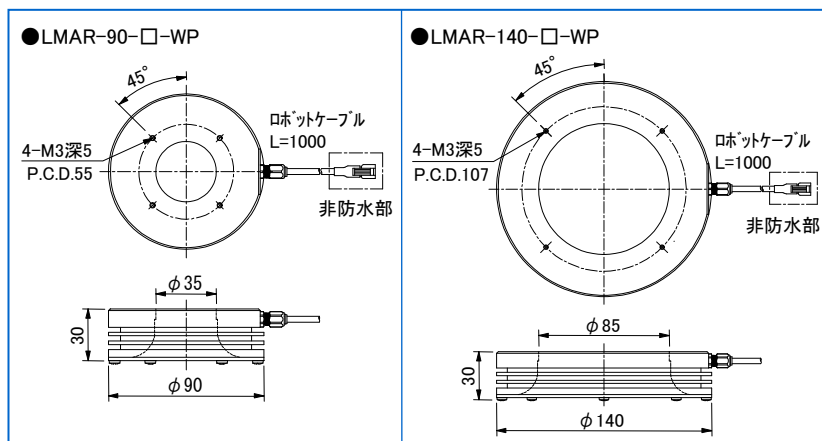

●LMAR-55□

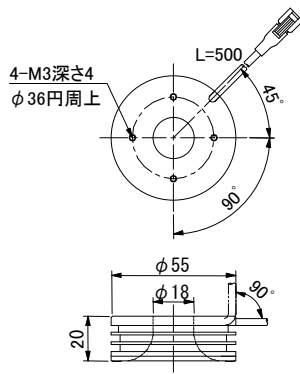

●LMAR-80□

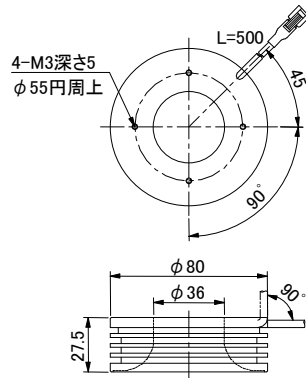

●LMAR-110□

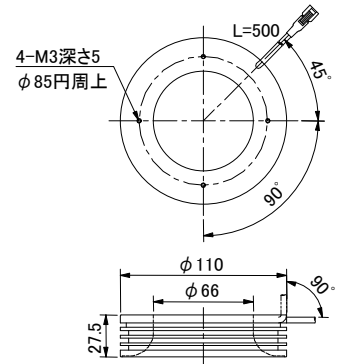

●LMAR-130□

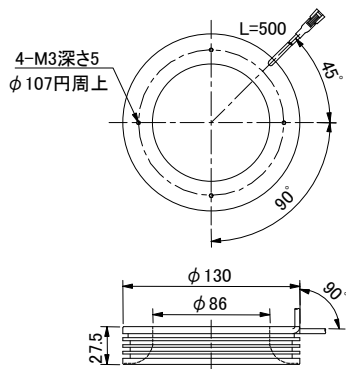

●LMAR-160□

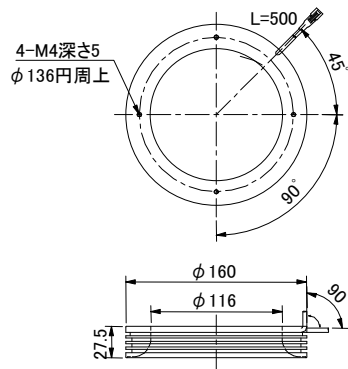

●LMAR-200□

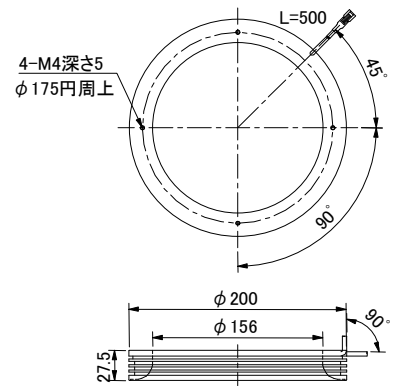

●LMAR-250□

