

■ 超高輝度集光スポット照明 / LHV-FX100A

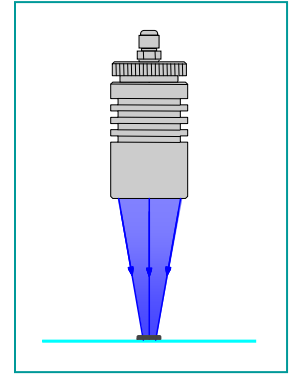

100万Luxの明るさ

スポット照明

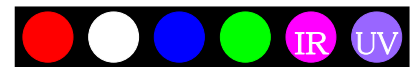

- ▶ ハロゲン同等の光量を実現。
- ▶ レンズをLEDに合わせてオリジナル設計し利用できていなかった光を効率よく集光。
- ▶ 放熱性を高めるためにケースはアルミを採用。

型式	WD	スポット径
LHV-FX100A□	100mm	φ 10mm

- 型式末尾の□には赤色はR, 白色はW, 青色はB, 緑色はGが入ります。
- 適用電源はCCNA700, CCPS700シリーズです。
抵抗BOX(オプション)をご使用いただくことでCCNA700, CCPS700シリーズ以外の電源(GLN, GLV等)に接続可能です。

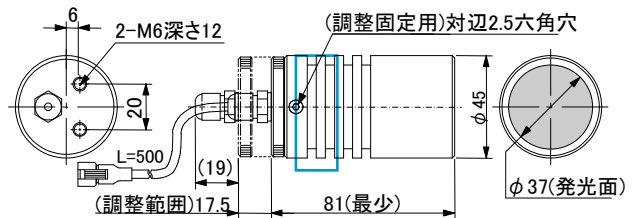

● 照射イメージ

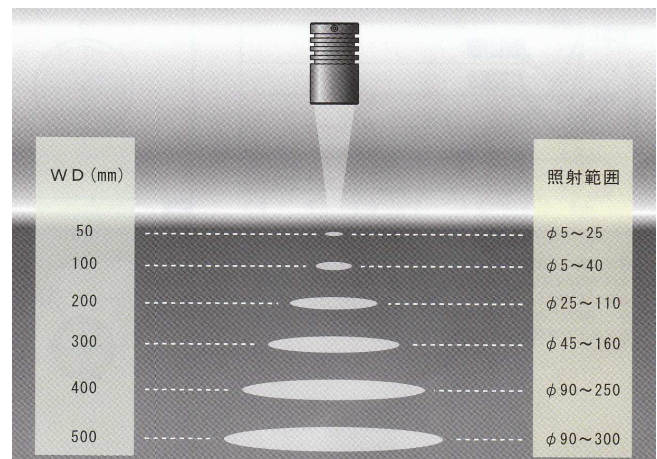
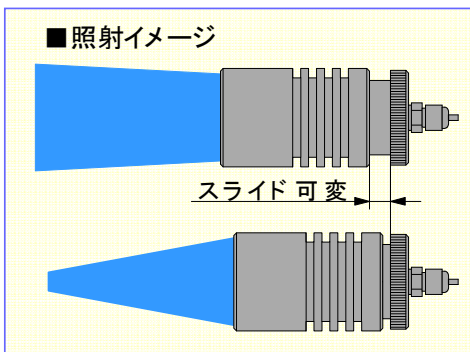

● 抵抗BOX RBOX3W-12R

